

Power Conditioning Systems GridGate



PillerPowerのフライホイールまたはバッテリー付き電力調整システム「GridGate」は、自家発電システムやマイクログリッドの安全性、レジリエンス、安定性を向上させるための様々な機能を搭載しています。このシステムは、単独で運転することも、商用電源グリッドと相互接続することも可能でさまざまなユニットサイズが用意されており、必要に応じて並列化することもできます。

GridGateシステムはエネルギー貯蔵と安定化のための基本機能を提供し、同時にこのシステムはグリッド間の切り離しと高短絡電流供給機能を追加します。このソリューションは、インバーターベースの再生可能エネルギーの不安定性と限られた動的性能（慣性力）により、対策が必要となるハイブリッド電源システム内での使用に最適です。

双方向エネルギー貯蔵により、このシステムは、アイランドグリッドの電力系統運用における周波数の安定化や、商業的利益を目的とした電力のインポート/エクスポートなど、事実上あらゆる種類の負荷変動や供給変動の安定化に適しています。

このGridGateシステムは、直接統合されたエンジンも利用可能で、ローカルネットワークが個別のエネルギー貯蔵とエンジン発電機を利用する必要性を回避することにより、コストを節約し、複雑さを軽減し、ネットワーク特性を改善します。

GridGate の利点

- 電圧安定化/ 再生可能エネルギーの補償
- 周波数安定化
- SCR (Short Circuit Ratio) の強化
- グリッドの切り離し
- 無瞬断の補償
- 慣性力
- マイクログリッドフォーミング
- フライホイールとバッテリーのオプション
- 単機定格最大3600kVA

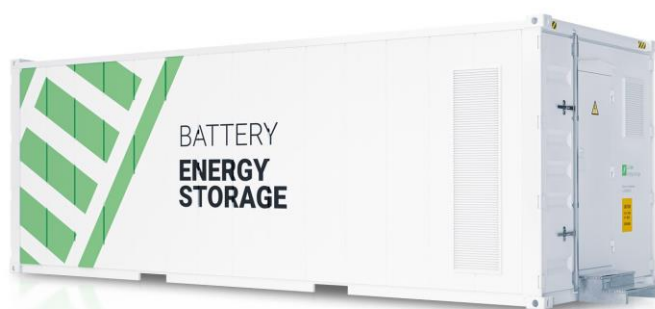

Power Conditioning Systems GridGate



GridGate (50Hz)

type	kVA	kW	V	Hz	storage	im-/export power	frequency support	voltage support
1000	1100	1000	400	50	Battery	+/- 1000 kW	+/- 1000 kW	660 kvar
1000	1100	1000	400	50	PB21	+/- 1000 kW	+/- 1000 kW	660 kvar
2250	2500	2250	400	50	2xPB21	+/- 2250 kW	+/- 2250 kW	1500 kvar
2250	2500	2250	MV	50	2xPB21	+/- 2250 kW	+/- 2250 kW	1500 kvar
2700	3000	2700	MV	50	2xPB21	+/- 2700 kW	+/- 2700 kW	1800 kvar
3240	3600	3240	MV	50	Battery	+/- 3240 kW	+/- 3240 kW	2160 kvar

GridGate (60Hz)

type	kVA	kW	V	Hz	storage	im-/export power	frequency support	voltage support
1200	1300	1200	480	60	Battery	+/- 1200 kW	+/- 1200 kW	780 kvar
1200	1300	1200	480	60	PB21	+/- 1200 kW	+/- 1200 kW	780 kvar
2700	3000	2700	480	60	2xPB21	+/- 2700 kW	+/- 2700 kW	1800 kvar
2700	3000	2700	MV	60	2xPB21	+/- 2700 kW	+/- 2700 kW	1800 kvar
3240	3600	3240	MV	60	Battery	+/- 3240 kW	+/- 3240 kW	2160 kvar

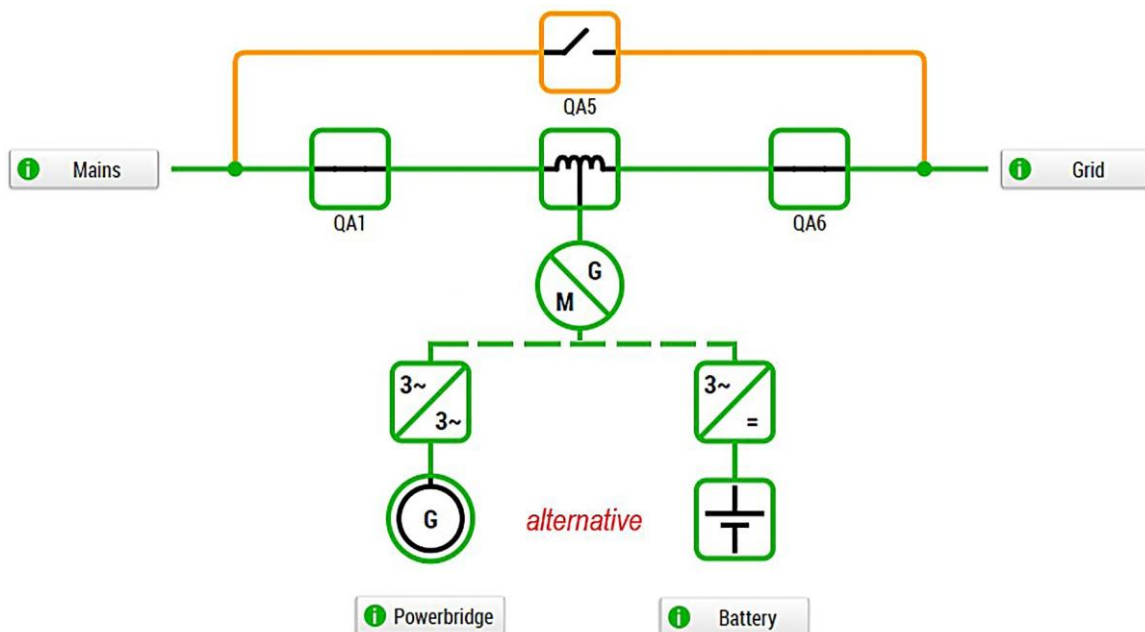

www.piller.com

SSC 西華産業株式会社
SEIKA CORPORATION

東広島支店
〒739-2208 広島県東広島市河内町入野11265-1
TEL:082-420-7001 FAX:082-437-0111

<http://www.seika.com>

info@piller.com | australia@piller.com | china@piller.com | france@piller.com | germany@piller.com | india@piller.com | italia@piller.com
asiapac@piller.com | spain@piller.com | uk@piller.com | usa@piller.com

HEADQUARTERS: PILLER GROUP GmbH
Piller Australia | Piller China | Piller France | Piller Germany | Piller India | Piller Italy | Piller Singapore | Piller Spain | Piller UK | Piller USA